

QWD-6

WR-6, 110~170GHz

特点:

- * 宽带
- * 高灵敏度

应用:

- * 电信
- * 仪器
- * 实验室测试
- * 雷达

电气性能

频率:	110~170GHz
灵敏度:	2500V/W (典型值)
驻波:	2 (典型值)
极性:	正极
最大输入功率:	+10dBm (典型值)
输入动态范围:	≥-20dBm
阻抗:	50Ω

机械性能

尺寸:	25*20*20mm 0.984*0.787*0.787in
输入端连接器:	WR-6
输出端连接器:	SMA 母头

结构尺寸

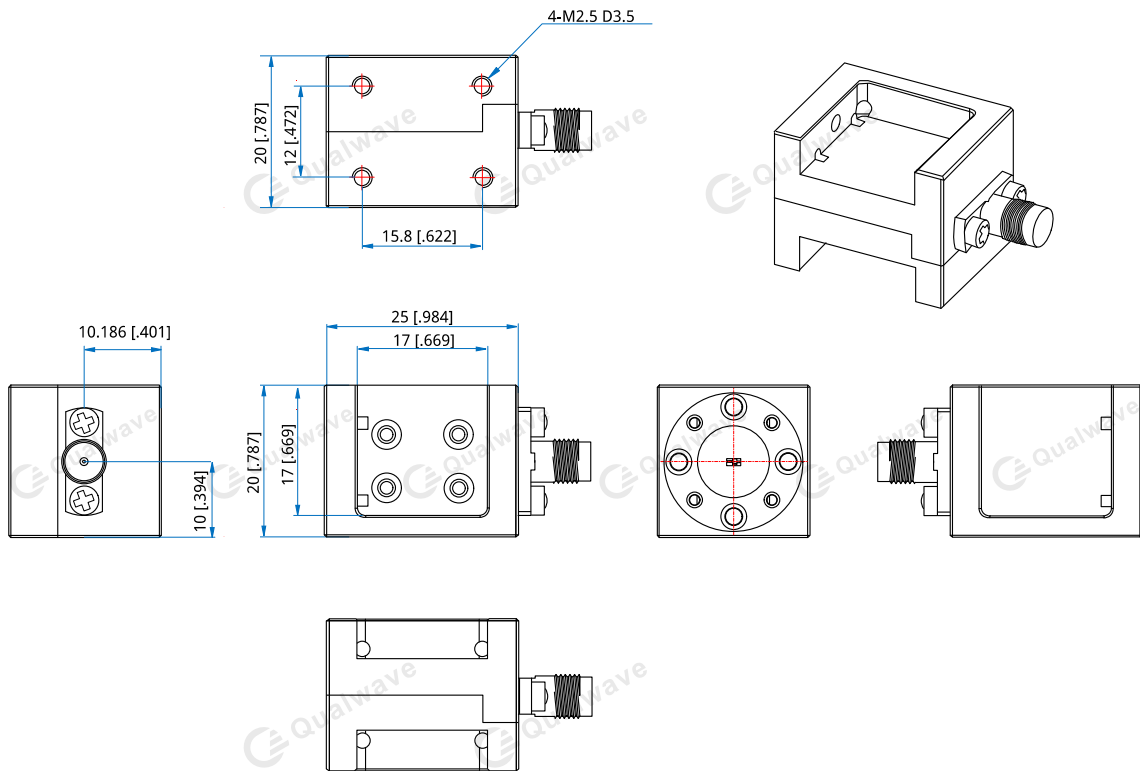

单位: mm [in]

公差: ±0.2mm [±0.008in]

命名规则

QWD-6

可根据要求定制